

ELECTRIC INDUSTRIAL WALL FAN & STAND FAN

MODEL NO: FSF3065, SF3075, SF3165, SF3175



INSTRUCTIONS



INSTRUCTIONS

READ ALL INSTRUCTIONS BEFORE USING

IMPORTANT SAFEGUARDS

When using electrical appliances, basic safety precautions should always be followed, including the following:

1. The appliance can be used by children aged from 8 years and above and persons with reduced physical, sensory or mental capabilities or lack of experience and knowledge if they have been given supervision or instruction concerning use of the appliance in a safe way and understand the hazards involved.
2. Children shall not play with the appliance. Cleaning and user maintenance shall not be made by children without supervision.
3. Use fan only for intended use, as described in instruction manual.
4. To protect against electrical shock, do not immerse unit, plug, or cord in water or spray with liquids.
5. Close supervision is necessary when any appliance is used by or near children.
6. Unplug from outlet when not in use, when moving fan from one location to another, before putting on or taking off parts and before cleaning.
7. Never insert fingers, pencils or any other objects through the grille when fan is running.
8. Disconnect fan before cleaning.
9. Make sure fan is on a stable surface when operating to avoid chance of overturning.
10. Do not use fan in a window. Rain may cause an electrical hazard.
11. Do not operate in the presence of explosive and/or flammable fumes.
12. Do not place fan or any parts near an open flame, cooking or other heating appliances.
13. Do not operate any appliance with a damaged cord or plug, after the appliance malfunctions or has been dropped or damaged in any manner.
14. Do not let cord hang over table or counter or touch hot surfaces.
15. To disconnect, grip plug and pull from wall outlet. Never yank on cord.
16. Always use on a dry surface.
17. This product is intended for household use, commercial and also industrial use.
18. Do not use fan near curtains, plants, window treatments, etc.
19. During the first few minutes of initial use, a slight odor may be noticeable. This is normal and will quickly disappear.

POWER CORD SAFETY TIPS:

- 1) If the supply cord is damaged, it must be replaced by the manufacturer, its service agent or similarly qualified persons in order to avoid a hazard.
- 2) Never pull or yank on the cord or the appliance.
- 3) To insert plug, grasp it firmly and guide it into outlet.
- 4) To disconnect appliance, grasp plug and remove it from outlet.
- 5) Before each use, inspect the power cord for cuts and/or abrasion marks. If any are found, this indicates that the appliance should be serviced and the power cord replaced. Please return it to our Service Department or to an authorized service representative.
- 6) Never wrap the cord tightly around the appliance, as this could cause the appliance to fray and break.
- 7) Do not operate appliance if the power cord shows any damage, or works intermittently and stops working.

EXPLODED VIEW

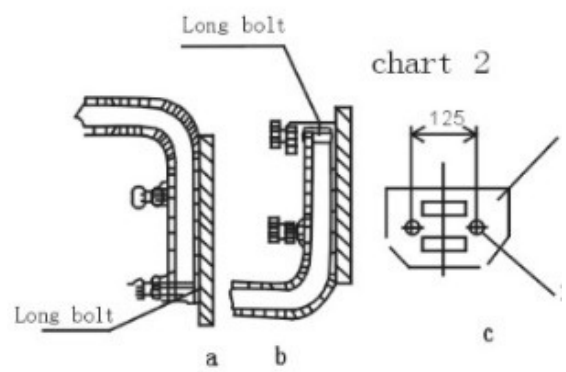
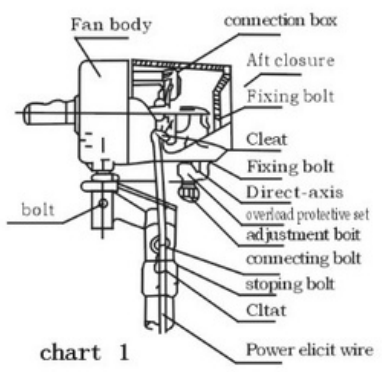

chart 3

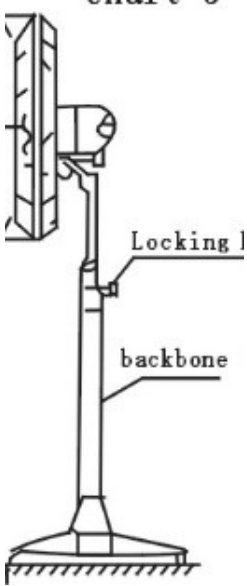
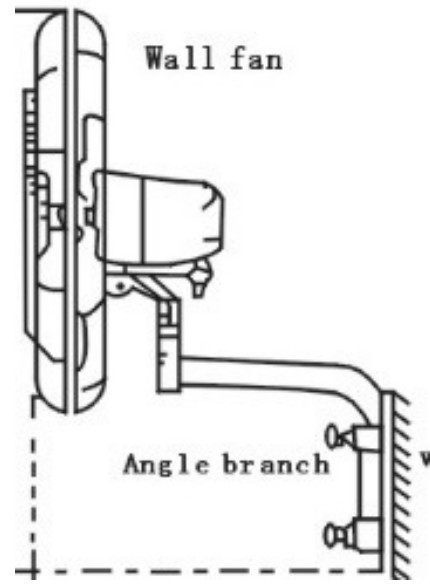
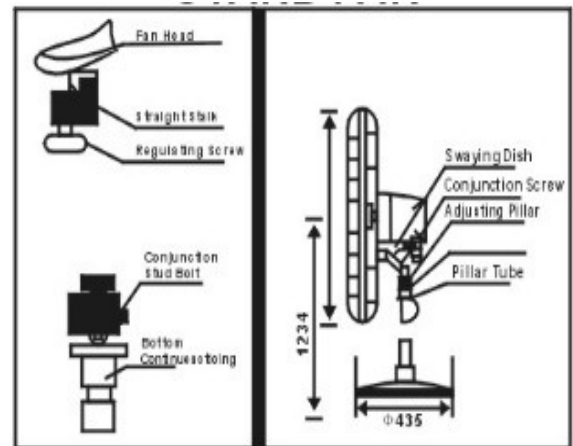
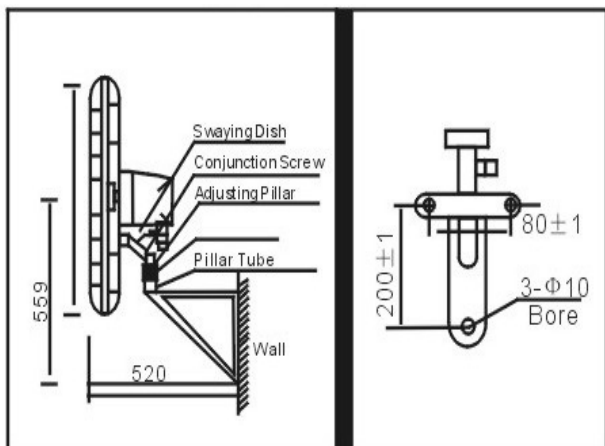

chart 4



ASSEMBLY

Wall Fan



Stand Fan

HOW TO USE

Ensure voltage used corresponds with the voltage indicated.

The fan has the swaying control, it can sway back and forth within 90°, it also can sway directly, don't obstruct its freedom swaying when it works otherwise would cause the wheel gears which are in the shaking head damaged seriously.

2. The ground fan should be placed on the steady ground and the surroundings have no other things the wall fan must be installed on dependable wall or pillars firmly.
3. You can push the ON/OFF button on the remote controller to turn on the fan or turn off the fan and also can push the speed control button to adjust the desire speeds .
1 = Low Speed, 2 = Middle Speed, 3 = High Speed.
4. Push the "mode" button on the remote to switch three wind modes (Normal Mode, Natural Mode, Sleep Mode).
5. You can set the timing up to 7.5 hours by push the timer button on the remote.
6. Push the Oscillation control knob to oscillate or pull the Oscillation control knob to stop oscillating.

CARE AND CLEANING

This appliance requires little maintenance and contains no user serviceable parts. Do not try to fix it yourself. Refer it to qualified service personnel if servicing is needed.

The fan is permanently lubricated and will not require additional lubrication for the life of the fan.

TO CLEAN: Before cleaning, turn fan off and unplug from electrical outlet. Wipe off excess dust with a lint-free cloth. To ensure adequate air circulation to the motor, keep vents located at the rear of the motor housing free from dust accumulation. A vacuum cleaner hose can be used to clean these vents. Do not immerse fan in water or any other liquid.

TO STORE: Make sure to disassemble and clean the fan before storing. Retain the original packaging for the purpose of storing the fan. Always store fan in a dry place. Never store it while it is still plugged in. Never wrap the cord tightly around the fan, and do not put any stress on the cord where it enters the fan housing, as it could cause the cord to fray and break.

CORRECT DISPOSAL OF THIS PRODUCT



This marking indicates that this product should not be disposed with other household wastes throughout the EU. To prevent possible harm to the environment or human health from uncontrolled waste disposal, recycle it responsibly to promote the sustainable reuse of material resources. To return your used device, please use the return and collection systems or contact the retailer where the product was purchased. They can take this product for environmental safe recycling.

ΟΔΗΓΙΕΣ

ΔΙΑΒΑΣΤΕ ΤΙΣ ΟΔΗΓΙΕΣ ΠΡΙΝ ΑΠΟ ΤΗ ΧΡΗΣΗ

ΣΗΜΑΝΤΙΚΕΣ ΠΡΟΦΥΛΑΞΕΙΣ

Κατά τη χρήση ηλεκτρικών συσκευών, θα πρέπει πάντα να ακολουθούνται βασικές προφυλάξεις ασφαλείας, συμπεριλαμβανομένων των εξής:

1. Η συσκευή μπορεί να χρησιμοποιηθεί από παιδιά ηλικίας 8 ετών και άνω και από άτομα με μειωμένες σωματικές, αισθητηριακές ή νοητικές ικανότητες ή έλλειψη εμπειρίας και γνώσεων, εφόσον έχουν επιβλεφθεί ή έχουν λάβει οδηγίες σχετικά με τη χρήση της συσκευής με ασφαλή τρόπο και κατανοούν τους κινδύνους που ενέχει.
2. Τα παιδιά δεν πρέπει να παίζουν με τη συσκευή. Ο καθαρισμός και η συντήρηση από τον χρήστη δεν πρέπει να γίνονται από παιδιά χωρίς επίβλεψη.
3. Χρησιμοποιήστε τον ανεμιστήρα μόνο για την προβλεπόμενη χρήση, όπως περιγράφεται στο εγχειρίδιο οδηγιών.
4. Για την προστασία από ηλεκτροπληξία, μην βυθίζετε τη μονάδα, το φικ ή το καλώδιο σε νερό ή ψεκάζετε με υγρά.
5. Απαιτείται σενή επίβλεψη όταν οποιαδήποτε συσκευή χρησιμοποιείται από ή κοντά σε παιδιά.
6. Αποσυνδέστε το φικ από την πρίζα όταν δεν χρησιμοποιείται, όταν μετακινείτε τον ανεμιστήρα από τη μία θέση στην άλλη, πριν τοποθετήσετε ή αφαιρέσετε εξαρτήματα και πριν τον καθαρισμό.
7. Ποτέ μην εισάγετε δάχτυλα, μολύβια ή άλλα αντικείμενα μέσα από τη γρίλια όταν ο ανεμιστήρας λειτουργεί.
8. Αποσυνδέστε τον ανεμιστήρα πριν τον καθαρισμό.
9. Βεβαιωθείτε ότι ο ανεμιστήρας βρίσκεται σε σταθερή επιφάνεια κατά τη λειτουργία για να αποφύγετε την πιθανότητα ανατροπής.
10. Μην χρησιμοποιείτε τον ανεμιστήρα σε παράθυρο. Η βροχή μπορεί να προκαλέσει ηλεκτρικό κίνδυνο.
11. Μην τον λειτουργείτε παρουσία εκρηκτικών ή/και εύφλεκτων αναθυμιάσεων.
12. Μην τοποθετείτε τον ανεμιστήρα ή άλλα μέρη του κοντά σε γυμνή φλόγα, συσκευές μαγειρέματος ή άλλες συσκευές θέρμανσης.
13. Μην χρησιμοποιείτε καμία συσκευή με κατεστραμμένο καλώδιο ή φικ, αφού η συσκευή δυσλειτουργήσει ή έχει πέσει ή υποστεί ζημιά με οποιονδήποτε τρόπο.
14. Μην αφήνετε το καλώδιο να κρέμεται από τραπέζι ή πάγκο ή να αγγίζει θερμές επιφάνειες.
15. Για να αποσυνδέσετε, πιάστε το φικ και τραβήξτε το από την πρίζα. Ποτέ μην τραβάτε το καλώδιο.
16. Να το χρησιμοποιείτε πάντα σε στεγνή επιφάνεια.
17. Τα προϊόντα που αναφέρονται προορίζονται για οικιακή, εμπορική και βιομηχανική χρήση.
18. Μην χρησιμοποιείτε τον ανεμιστήρα κοντά σε κουρτίνες, φυτά, διακοσμητικά παραθύρων κ.λπ.
19. Κατά τα πρώτα λεπτά της αρχικής χρήσης, μπορεί να γίνει αισθητή μια ελαφριά οσμή. Αυτό είναι φυσιολογικό και θα εξαφανιστεί γρήγορα.

ΣΥΜΒΟΥΛΕΣ ΑΣΦΑΛΕΙΑΣ ΓΙΑ ΤΟ ΚΑΛΩΔΙΟ ΡΕΥΜΑΤΟΣ:

Εάν το καλώδιο τροφοδοσίας είναι κατεστραμμένο, πρέπει να αντικατασταθεί από τον κατασκευαστή, τον αντιπρόσωπο σέρβις ή παρόμοια εξειδικευμένο άτομο για την αποφυγή κινδύνου.

1. Ποτέ μην τραβάτε ή τραβάτε το καλώδιο ή τη συσκευή απότομα.
2. Για να τοποθετήσετε το φικ, πιάστε το σταθερά και οδηγήστε το στην πρίζα.
3. Για να αποσυνδέσετε τη συσκευή, πιάστε το φικ και αφαιρέστε το από την πρίζα.
4. Πριν από κάθε χρήση, ελέγξτε το καλώδιο τροφοδοσίας για κοψίματα ή/και σημάδια τριβής. Εάν εντοπιστούν κοψίματα ή/και σημάδια τριβής, αυτό σημαίνει ότι η συσκευή πρέπει να επισκευαστεί και το καλώδιο τροφοδοσίας να αντικατασταθεί. Επιστρέψτε το στο Τμήμα Σέρβις της αντιπροσωπείας ή σε έναν εξουσιοδοτημένο αντιπρόσωπο σέρβις.
5. Ποτέ μην τυλίγετε το καλώδιο σφιχτά γύρω από τη συσκευή, καθώς αυτό θα μπορούσε να προκαλέσει φθορά και σπάσιμο της συσκευής.
6. Μην λειτουργείτε τη συσκευή εάν το καλώδιο τροφοδοσίας παρουσιάζει κάποια ζημιά ή λειτουργεί κατά διαστήματα και σταματά να λειτουργεί.

ΑΝΕΠΤΥΓΜΕΝΗ ΠΡΟΒΟΛΗ

ΠΙΝΑΚΑΣ 1

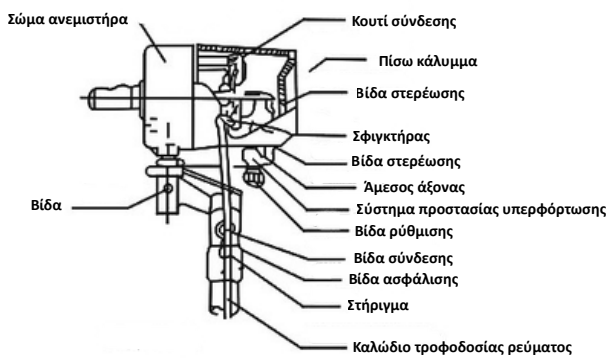

ΠΙΝΑΚΑΣ 2

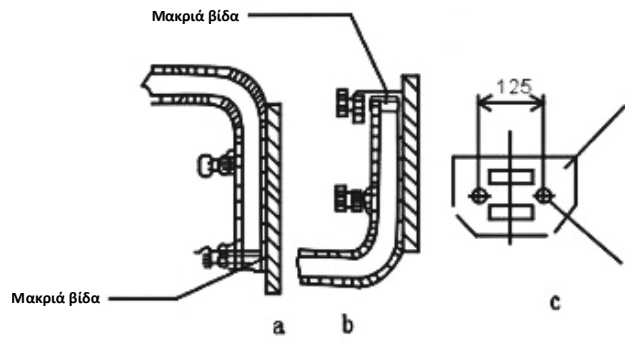

ΠΙΝΑΚΑΣ 3

ΑΝΕΜΙΣΤΗΡΑΣ ΕΠΙΤΟΙΧΙΟΣ

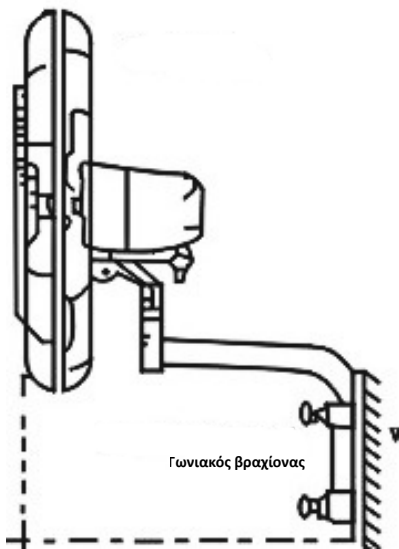

ΠΙΝΑΚΑΣ 4

ΑΝΕΜΙΣΤΗΡΑΣ ΟΡΘΟΣΤΑΤΗΣ

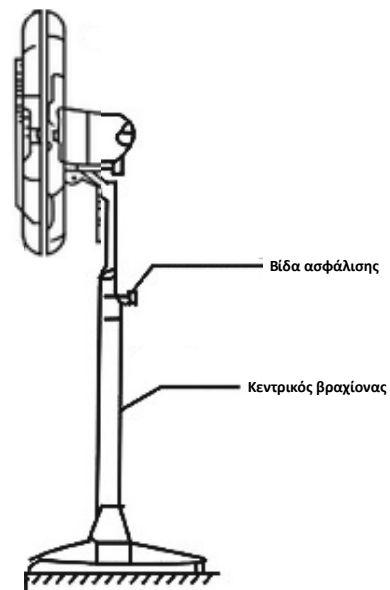

ΣΥΝΑΡΜΟΛΟΓΗΣΗ

ΑΝΕΜΙΣΤΗΡΑΣ ΕΠΙΤΟΙΧΙΟΣ

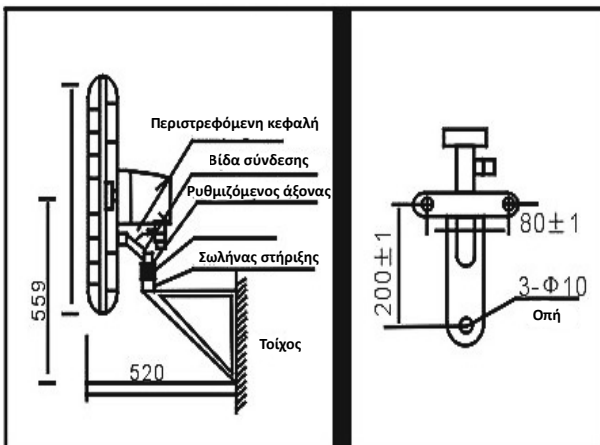

ΑΝΕΜΙΣΤΗΡΑΣ ΟΡΘΟΣΤΑΤΗΣ

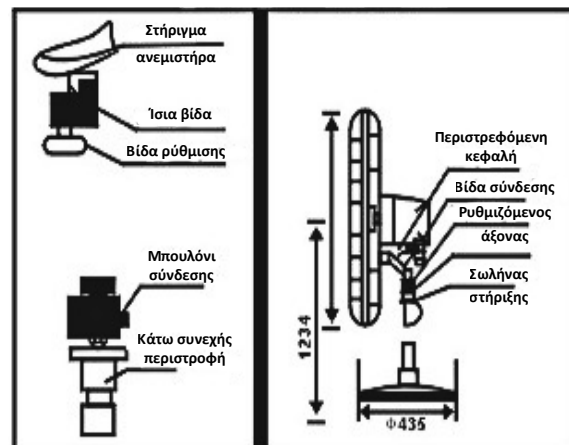

ΤΡΟΠΟΣ ΧΡΗΣΗΣ

Βεβαιωθείτε ότι η χρησιμοποιούμενη τάση αντιστοιχεί στην υποδεικνυόμενη τάση.

1. Ο ανεμιστήρας διαθέτει έλεγχο ταλάντωσης, μπορεί να ταλαντεύεται μπρος-πίσω εντός 90°, μπορεί επίσης να ταλαντεύεται άμεσα, μην εμποδίζετε την ελεύθερη ταλάντωσή του κατά τη λειτουργία του, διαφορετικά θα προκαλούσε σοβαρή ζημιά στα γρανάζια των τροχών που βρίσκονται στην κεφαλή ταλάντωσης.
2. Ο ανεμιστήρας εδάφους πρέπει να τοποθετείται σε σταθερό έδαφος και το περιβάλλον δεν πρέπει να έχει άλλα αντικείμενα. Ο ανεμιστήρας τοίχου πρέπει να εγκατασταθεί σε αξιόπιστο τοίχο ή κολώνες σταθερά.
3. Μπορείτε να πατήσετε το κουμπί ON/OFF στο τηλεχειριστήριο για να ενεργοποιήσετε ή να απενεργοποιήσετε τον ανεμιστήρα και επίσης μπορείτε να πατήσετε το κουμπί ελέγχου ταχύτητας για να ρυθμίσετε τις επιθυμητές ταχύτητες: **1 = Χαμηλή ταχύτητα, 2 = Μεσαία ταχύτητα, 3 = Υψηλή ταχύτητα.**
4. Πατήστε το κουμπί "mode" στο τηλεχειριστήριο για να αλλάξετε τρεις λειτουργίες ανέμου (Κανονική λειτουργία, Φυσική λειτουργία, Λειτουργία ύπνου).
5. Μπορείτε να ρυθμίσετε το χρονισμό έως και 7,5 ώρες πατώντας το κουμπί χρονοδιακόπτη στο τηλεχειριστήριο.
6. Πιέστε το κουμπί ελέγχου ταλάντωσης για να ταλαντωθείτε ή τραβήξτε το κουμπί ελέγχου ταλάντωσης για να σταματήσετε την ταλάντωση.

ΦΡΟΝΤΙΔΑ ΚΑΙ ΚΑΘΑΡΙΣΜΟΣ

Αυτή η συσκευή απαιτεί ελάχιστη συντήρηση και δεν περιέχει εξαρτήματα που μπορούν να επισκευαστούν από τον χρήστη. Μην προσπαθήσετε να την επισκευάσετε μόνοι σας. Εάν χρειαστεί σέρβις, απευθυνθείτε σε εξειδικευμένο προσωπικό σέρβις. Ο ανεμιστήρας λιπαίνεται μόνιμα και δεν θα χρειαστεί πρόσθετη λίπανση για όλη τη διάρκεια ζωής του.

ΓΙΑ ΚΑΘΑΡΙΣΜΟ: Πριν από τον καθαρισμό, απενεργοποιήστε τον ανεμιστήρα και αποσυνδέστε τον από την πρίζα. Σκουπίστε την περίσσεια σκόνης με ένα πανί που δεν αφήνει χνούδι. Για να διασφαλίσετε επαρκή κυκλοφορία αέρα στον κινητήρα, διατηρήστε τις οπές εξαερισμού που βρίσκονται στο πίσω μέρος του περιβλήματος του κινητήρα απαλλαγμένες από συσσώρευση σκόνης. Μπορείτε να χρησιμοποιήσετε έναν εύκαμπτο σωλήνα ηλεκτρικής σκούπας για τον καθαρισμό αυτών των οπών εξαερισμού. Μην βυθίζετε τον ανεμιστήρα σε νερό ή σε οποιοδήποτε άλλο υγρό.

ΓΙΑ ΑΠΟΘΗΚΕΥΣΗ: Βεβαιωθείτε ότι έχετε αποσυναρμολογήσει και καθαρίσει τον ανεμιστήρα πριν από την αποθήκευση. Κρατήστε την αρχική συσκευασία για την αποθήκευση του ανεμιστήρα. Αποθηκεύετε πάντα τον ανεμιστήρα σε ξηρό μέρος. Ποτέ μην τον αποθηκεύετε ενώ είναι ακόμα συνδεδεμένος. Ποτέ μην τυλίγετε το καλώδιο σφιχτά γύρω από τον ανεμιστήρα και μην ασκείτε πίεση στο καλώδιο στο σημείο που εισέρχεται στο περίβλημα του ανεμιστήρα, καθώς αυτό θα μπορούσε να προκαλέσει φθορά και σπάσιμο του καλωδίου.

ΣΩΣΤΗ ΑΠΟΡΡΙΨΗ ΤΟΥ ΠΡΟΪΟΝΤΟΣ



Αυτή η σήμανση υποδεικνύει ότι αυτό το προϊόν δεν πρέπει να απορρίπτεται μαζί με άλλα οικιακά απόβλητα σε ολόκληρη την ΕΕ. Για να αποτρέψετε πιθανή βλάβη στο περιβάλλον ή την ανθρώπινη υγεία από την ανεξέλεγκτη απόρριψη αποβλήτων, ανακυκλώστε το υπεύθυνα για να προωθήσετε τη βιώσιμη επαναχρησιμοποίηση των υλικών πόρων. Για να επιστρέψετε τη χρησιμοποιημένη συσκευή σας, χρησιμοποιήστε τα συστήματα επιστροφής και συλλογής ή επικοινωνήστε με τον πωλητή λιανικής πώλησης από όπου αγοράσατε το προϊόν, ώστε να παραδώσουν αυτό το προϊόν για περιβαλλοντικά ασφαλή ανακύκλωση.